

# KRZYSZTOF ZALEWSKI

## RIDER TECHNICZNY DŹWIĘK 2022

Poniżej znajduje się rider zespołu KRZYSZTOF ZALEWSKI obowiązujący podczas koncertów. Bardzo prosimy o uważne przeczytanie, podpisanie i odesłanie wraz z umową. Nieznajomość rider'a nie zwalnia z obowiązku jego przestrzegania!

**UWAGA** proponujemy wynajem naszego systemu miksowania (konsola Allen&Heath C3500 z której realizowane są także miksy monitorów), systemu odsłuchu dousznego oraz całego zestawu mikrofonów oraz Dibox'ów w niskiej cenie. Wyżej wymieniony sprzęt daje organizatorowi pewność wypożyczenia odpowiedniego i właściwego systemu do realizacji koncertu na najwyższym poziomie, a zespołowi zapewnia znakomity komfort pracy na scenie.

### SYSTEM NAGŁOŚNIENIOWY F.O.H.

System nagłośnieniowy powinien mieć moc adekwatną do wielkości imprezy. System musi równomiernie pokrywać dźwiękiem cały obszar widowni, musi być bezwzględnie uziemiony, wolny od szumów i przydźwięków sieciowych.

Co najmniej trójdrożny system nagłaśniający o mocy odpowiedniej dla danego miejsca, system musi zapewnić poziom ciśnienia akustycznego SPL minimum 110 dB(C) na stanowisku realizatora F.O.H. dla sygnału muzycznego, grającego zespołu na żywo.

Zespół gra dużą ilością niskich tonów do tego potrzebne są mocne i sprawne zestawy niskotonowe (SUBBASSY), prosimy o zapewnienie dużej ilości takich zestawów.

Preferujemy firmy o uznanej reputacji: Outline, L-acoustics, d&b, Nexo, Meyer Sound, Adamson, EAW.

### KONSOLA F.O.H.

**Allen&Heath dLive z powierzchnią C3500, mixrackiem CDM32, rozszerzeniem DX164W, DX012 oraz kartą Dante64.**

Konsola powinna być ustawiona centralnie na osi sceny, wśród publiczności, w odległości 2/3 widowni od sceny, odpowiednio zabezpieczona, na podestu o wysokości max. 30cm, niedopuszczalne jest ustawienie konsoli np.: pod balkonem, za barem, pod ścianą, za głośnikami itp.

### SYSTEM MONITOROWY:

Miks dźwięku dla członków zespołu realizowany jest przez konsolę F.O.H.

### SYSTEM ODSŁUCHOWY:

Zespół potrzebuje 4 bezprzewodowe systemy monitorowe IEM **SHURE PSM1000 + odbiorniki P10R+**. Wszystkie powinny być wpięte stereo. Do perkusisty idzie jedna linia mono przewodem symetrycznym, złącze XLR.

### SCENA:

Scena musi być stabilna, pozbawiona nierówności, z dobrze oznaczonymi krawędziami, oraz posiadać barierki zabezpieczające tył i boki. Schody prowadzące na scenę powinny być stabilne, oświetlone oraz wyposażone w poręcze. Konstrukcja sceny musi być pozbawiona wszelkich defektów oraz być stabilna na całej powierzchni. Wszystkie konstrukcje techniczne sceny muszą posiadać wszystkie niezbędne atesty. Wszelkie łączenia konstrukcyjne, gwoździe, śruby muszą być usunięte. Scena w chwili przyjazdu ekipy technicznej musi być czysta i w razie potrzeby na bieżąco czyszczona na prośbę obsługi technicznej Zespołu.

### PODESTY:

Prosimy o zapewnienie stabilnych podestów. Podesty muszą posiadać koła z blokadami (na wszystkich kołach) i być zbudowane w taki sposób, aby możliwe było ich przesuwanie w dowolny punkt sceny. Front i boki podestów muszą być obite czarnym materiałem.

### STANOWISKA TECHNICZNE:

Prosimy o przygotowanie po obu stronach sceny stanowisk dla techniki zespołu - zadane, osłonięte od negatywnych warunków atmosferycznych stanowiska techniczne o wymiarach min. 3m x 2m. Stanowiska powinny być na tym samym poziomie co scena (jednak tak, by nie wchodziły w jej okno). Stanowiska nie może być zasłonięte od strony sceny - technika musi mieć kontakt wzrokowy z zespołem.

Stanowiska techniczne będą do **wyłącznej dyspozycji techniki zespołu Krzysztofa Zalewskiego** od momentu montażu do zakończenia koncertu. Stanowisko nie może być przeznaczone do zjazdu riser'ów !!!

### ZASILANIE INSTRUMENTÓW I SPRZĘTU NA SCENIE:

Napięcie dostarczane do zasilania instrumentów i sprzętu na scenie powinno być stabilne 220/230V oraz pochodzić z tego samego źródła z którego jest zasilana aparatura nagłośnieniowa. Firma zapewniająca nagłośnienie i zasilanie sprzętu Zespołu odpowiada za bezpieczeństwo wykonawców, realizatorów i techniki oraz urządzeń, instrumentów Zespołu od chwili instalacji na scenie aż do demontażu.

### OKABLOWANIE I OMIKROFONOWANIE SCENY:

Wszystkie mikrofony, DI-Boxy, przewody muszą być w 100% sprawne i sprawdzone przed przyjazdem techniki zespołu. Przewody nie mogą być prowadzone środkiem sceny. Powinny być zabezpieczone najazdami w miejscach w których istnieje możliwość potknięcia. Wszystkie statywy mikrofonowe, przewody sygnałowe i prądowe muszą być w kolorze czarnym.

### STAGE HANDS:

W godzinach ustalonych z Tour Managerem na czas przyjazdu i wyładunku sprzętu Zespołu, w trakcie demontażu oraz załadunku naszych urządzeń prosimy o zapewnienie 4 doświadczonych osób do pomocy.

### ZAKRESY PRACY NASZYCH SYSTEMÓW BEZPRZEWODOWYCH:

System douszny IEM SHURE PSM1000 pracuje w zakresie: J8E 554-626 MHz – 4 kanały.

System bezprzewodowy SHURE UR4D: L3 638-698 MHz – 4 kanały.

KRZYSZTOF ZALEWSKI 2022			
lista niezbędnego sprzętu do wykonania koncertu			
lp	urządzenie	opis	ilość
1	Allan&Heath dLive C3500 + CDM32 + DX164-W + DX012 + karta Dante 64	cyfrowa konsola audio dLive C3500, stagebox CDM32, rozszerzenie wejść DW164-W + rozszerzenie wyjść DX012 + router + Ipad + system rejestracji wielokanałowej Dante 64 kanały	1
2	Shure PSM1000	zestaw odsłuchu dousznego stereo <b>4 kanały</b> : 2 x podwójny nadajnik i 4 x odbiornik P10R+, combiner antenowy 4-portowy, antena nadawcza helikalna	1
3	Shure UR4D	zestaw bezprzewodowy <b>4 kanały</b> : 2 x podwójny odbiornik oraz 4 x nadajnik UR1 z kablem gitarowym Jack TS kątowny oraz 4 x nadajnik UR2 handheld z główką SM58, antena odbiorcza diversity, dystrybutor antenowy 4-portowy	1
4	Mikrofony, d.i.boxy	zestaw mikrofonów oraz d.i.box'ów zgodnie z inputlist'ą	1
5	Motorola DP1400	radio do komunikacji + gruszka + ładowarka + aku	5
6	Okablowanie	okablowanie prądowe oraz sygnałowe, Cat5e i zasilanie na FOH	1
7	Statywy	zestaw statywów niskich i wysokich zgodnie z inputlist'ą	1
8	System nagłośnieniowy	adekwatny do miejsca imprezy, preferujemy: Outline, L-acoustics, d&b, Nexo, Meyer Sound, Adamson, EAW	1

## KRZYSZTOF ZALEWSKI 2022 INPUT LIST

Nr.	CDM32	podpytki				Źródło	Mikrofon / D.I.box	Statyw	Uwagi
		DX164	G	S	K				
1		1				Stopa in	Shure beta 91		Bolek
2		2				Stopa out	Yamaha SubKick		Bolek
3		3				Werbel 1 góra	Shure SM57	niski	Bolek
4		4				Werbel 1 dół	Shure SM57	niski	Bolek
5		5				HiHat 1	Audio-technica 2031	niski	Bolek
6		6				dziura	dziura		dziura
7		7				Tom 1	Sennheiser e604		Bolek
8		8				Tom 2	Sennheiser e604		Bolek
9		9				OH lewy	Audio-technica 2031	niski	Bolek
10		10				OH prawy	Audio-technica 2031	niski	Bolek
11		11				SPDS	Klark-technik DN100		Bolek
12	1		1			Bass 1 linia	XLR		Gienia
13	2		2			Moog linia	XLR		Gienia
14	3		3			Elektron L	Klark-technik DN200 L		Gienia
15	4		4			Elektron R	Klark-technik DN200 R		Gienia
16	5		5			MPC L	Klark-technik DN200 L		Gienia
17	6		6			MPC R	Klark-technik DN200 R		Gienia
18	7		7			Nord 1 mono	Klark-technik DN100		Gienia
19	8			1		Nord 2 mono	Klark-technik DN100		Szymon
20	9					dziura	dziura		dziura
24	10					dziura	dziura		dziura
22	11			2		Vocoder	Klark-technik DN100		Szymon
23	12			3		Gitara elektryczna 1	Shure SM57	niski	Szymon
24	13			1		Bass 2 linia	XLR		Krzysiek
25	14			2		Gitara akustyczna 1	XLR		Krzysiek
26	15			3		Nord 3 mono	Klark-technik DN100		Krzysiek
27	16			4		Gitara elektryczna 2	Shure SM57	niski	Krzysiek
28	17			5		Gitara elektryczna 3	Shure SM57	niski	Krzysiek
29	18			4		VOX Key Szymon	Shure SM58	wysoki	Szymon
30	19		8			VOX Bass Gienia	Shure SM58	wysoki	Gienia
31	20			5		VOX FX T.C. Szymon	Shure SM58	wysoki	Szymon
32	21					VOX Krzysztof	Shure SM58 UR2 Wireless	wysoki	Krzysiek
33	22			6		VOX Krzysztof ZAPAS	Shure SM58		Krzysiek
34	23			7		Ksylofon L	Audio-technica 2031	niski	Krzysiek
35	24			8		Ksylofon R	Audio-technica 2031	niski	Krzysiek
36	31					Ambient L	pojemność shotgun	wysoki	
37	32					Ambient R	pojemność shotgun	wysoki	

### OUTPUTS

1	1					AUX 1 STEREO L	SHURE PSM 1000		Krzysiek
2	2					AUX 1 STEREO R			
3	3					AUX 2 STEREO L	SHURE PSM 1000		Szymon
4	4					AUX 2 STEREO R			
5	5					AUX 3 STEREO L	SHURE PSM 1000		Gienia
6	6					AUX 3 STEREO R			
7		1				AUX 4 MONO	DRUM CONSOLE IN		Bolek

# KRZYSZTOF ZALEWSKI STAGE PLOT 2022

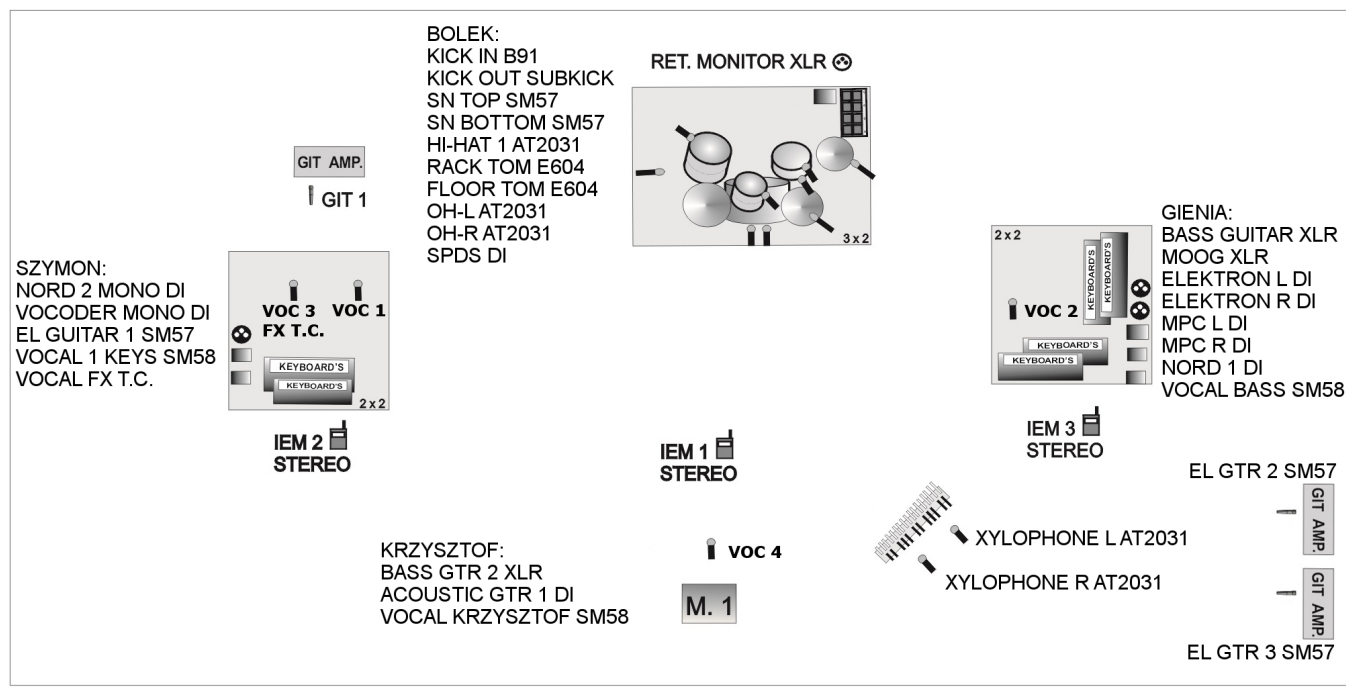

## Uwaga:

Zespół potrzebuje trzy podesty:

- podest pod perkusję o wymiarach: 3 metry x 2 metry x 50 centymetrów,
- podest pod instrumenty klawiszowe 1: 2 metry x 2 metry x 50 centymetrów,
- podest pod instrumenty klawiszowe 2: 2 metry x 2 metry x 50 centymetrów.

W czasie próby i koncertu obowiązkowa jest obecność doświadczonej ekipy technicznej odpowiedzialnej za aparaturę nagłaśniającą, w szczególności: inżynier systemu F.O.H., technik sceny. System powinien być gotowy i sprawny na godzinę przed przyjazdem zespołu.

Po zapoznaniu się z riderem zespołu prosimy o kontakt telefoniczny z realizatorem w celu sprecyzowania listy kanałów wejściowych, ponieważ często występują niewielkie zmiany w input-liście.

**KONTAKT ZE STRONY FIRMY OBSŁUGUJĄCEJ JEST OBOWIĄZKOWY!**

Realizator dźwięku:

**Krzysztof Białobrzewski**

Tel: +48 601 786 869 Email: [krzysztof@pateam.pl](mailto:krzysztof@pateam.pl)

Technika:

**Michał Szymaniuk**

Tel: +48 505 407 799 Email: [michal@szymaniuk.pl](mailto:michal@szymaniuk.pl)

**Przeczytane, zrozumienie i zaakceptowane przez Kontrahenta!**

.....  
podpis i pieczęć Kontrahenta